

YANMAR

ヤンマー-ホイールローダ V1-1

**Tough &
High
Performance**

■エンジン出力

12.5PS

■標準バケット容量

0.16m³

■常用荷重

270kg

■機械重量

970kg



YANMAR DIESEL

新しいくらしのシーンが見えてくる。

美しい街、快適な住まい、楽しい環境…、
豊かな未来を創造していくために、人と共に働く建設機械。
静かで安全、乗り心地がよくてラクな操作性、やさしいところを持った建設機械を、
独創的な技術で、ひと・まち・美しい地球へ。
それが21世紀にむかってヤンマーがめざす、新しい商品づくりのキーワード
〈SEANE2001〉です。

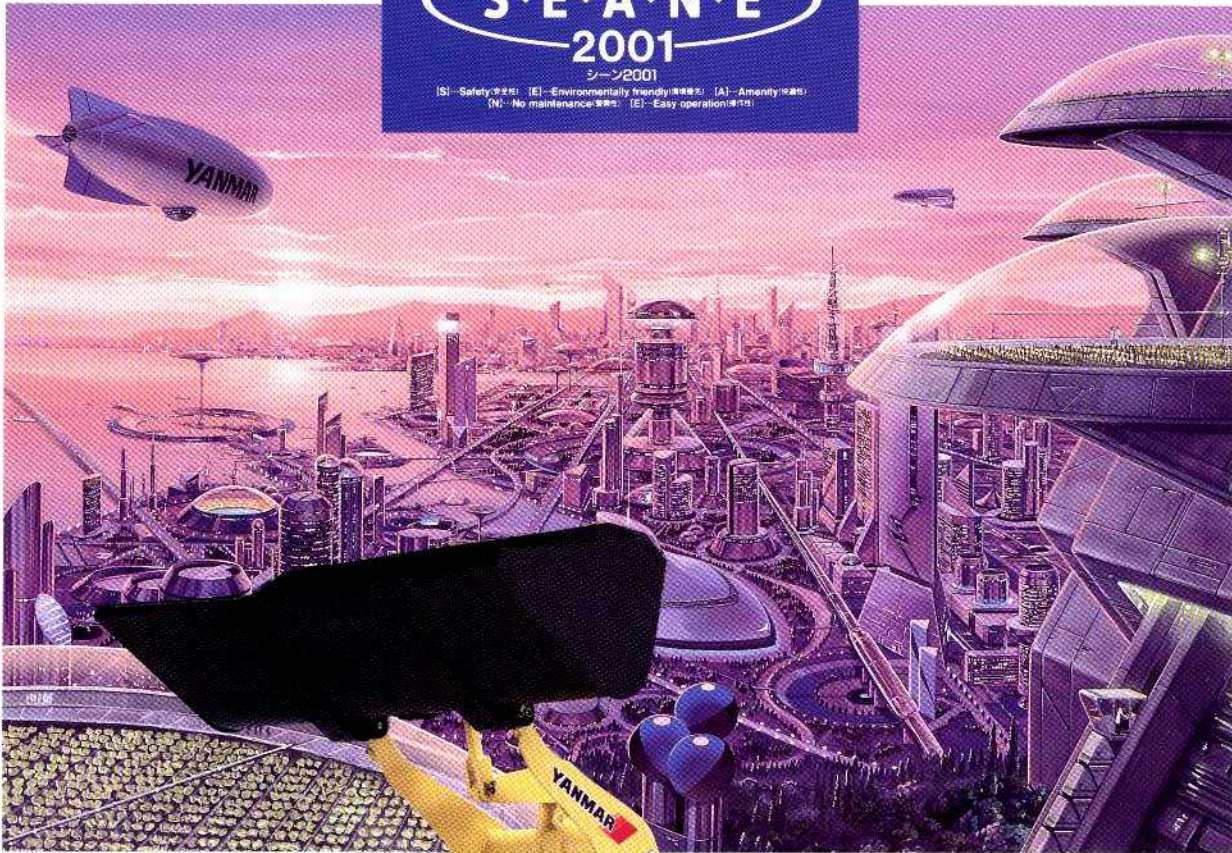

- 4輪駆動・HST方式
- エンジン出力/12.5ps
- バケット容量/0.16m³



小型特殊自動車なので公道を走行
できます。ただし、キャンビー仕様はで
きません。

特453



ヒューマンイノベーション。 人にやさしい進化した リトルローダです。

このリトルローダは、
乗車空間が広く、作業も楽。
エンジンも静か、燃費も良い。
メンテナンスも簡単。
そして、見た目もカッコイイ。
これこそが、
人にやさしい進化の
リトルローダです。

V1-1は こんなお仕事の味方です。

都市土木・造園業に
タイヤの故障も少なく、快適な足まわりを実現。
ダンピングクリアランスが1,715mmですので2トン
ダンプへの積み込みもラクラク。中・小規模の配管
工事業や造園業などに適しています。

野菜栽培農家に
ノークラッチのHSTでラクラク操作。豊富なア
タッチメントの併用で、開墾はもちろん堆肥作り、
荷役作業、根菜類の収穫まで幅広い作業がで
きます。

畜産農家に
狭い畜舎の中でもラクラク作業。整地・かき集め
作業にピッタリのちり取り形バケットを標準装
備。豊富なアタッチメントも用意しています。

ヤンマーホイールローダは、いろいろな用途に幅広くお使いいただけます。



使いやすさで大満足。
手軽さ、便利さでVサイン。
あっちこっちで大人気の
新形リトルローダ
V1-1です。

きめ細やかな標準装備

SAFETY



駐車時のパーキングブレーキ リヤコンビネーションランプ

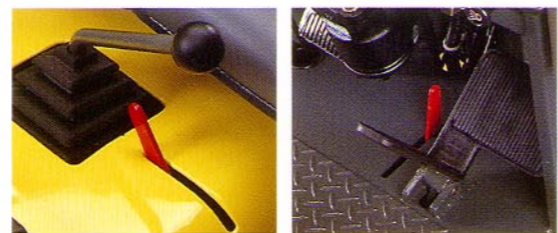

作業レバーのロックレバー ニュートラルスイッチ付前後進ペダルとロックレバー

●キャンピーはオプションです

オペレータにやさしく…操作性

EASY OPERATION

AT乗用車なみの簡単操作
ノークラッチHST
クラッチ操作のいらないHST方式ですから、運転が
ラクラク。しかも、前後進の切換はアクセルペダル
を前後に踏みこむだけの簡単さで、発進もなめらか。
快適に作業ができます。

あざやかな小旋回性/
アーティキュレート方式
小形機ながらアーティキュレート方式の採用で、小
廻りラクラク。バケットが常に進行方向に向き、その
うえ停止状態のままでも首振りができますので、す
くい込みや埋め戻しの位置あわせが簡単です。

軽四トラックなみの使いやすさ
コンパクトでスリム
全長・高さ・幅が軽四トラ
ックよりも小さいローダ
ですから、狭いところは
お手のもの。使い勝手
のよさが実感できます。

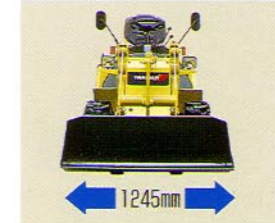

パワフルでワイドな作業性能
2トンダンプに積み込み可能
ダンピングクリアランス、ダンピングリーチともに余
裕の設計により、2トントラックにラクに積載できま
す。また、ちり取り形バケットの採用でキメ細かでワ
イドな作業が可能です。

より軽快に、心地よく…快適性

AMENITY

時代のニーズに対応した先進のデザイン
斬新でダイナミックな曲面フォルム
流れるように美しいボンネット、そしてインパネから
オベカバーまで、強くて錆びない樹脂製外装部品を
採用。人間工学に基づいたダイナミックなフォルム
デザインとともに、高性能・快適性能・耐久性をさら
に磨きました。

防水形オペレータシート
表皮とウレタンによる縫目のない一体成型により、
雨水の侵入を防止。耐久性にすぐれたシートです。



ヤンマーならではの
イージーメンテナンス
ボンネットはフルオープ
ン。開閉は軽く、立ったま
まの楽な姿勢で手が届く。
ヤンマーならではのイ
ージーメンテナンスです。



- 湿地・不整地に強い足まわり、4WD。
- クレーン運搬に便利な4点吊り上げフックを装備。
- エア抜き作業が一切不要。自動エア抜き機構付。

人のために、街のために…環境優先

ENVIRONMENTALLY FRIENDLY

静かな音で周辺環境への配慮も充実
人にやさしい低騒音70dB(A)
エンジン細部にわたる数々の振動低減の工夫、音の
発生源から騒音をおさえる工夫などに加え、樹脂製
ボンネットの採用やHSTの騒音改善により、低騒音
を実現。周囲7mで70dB(A)と、オペレータだけでな
く、まわりの人々への音の配慮もしています。
(建設省低騒音型建設機械指定済)

高性能・低騒音ヤンマーディーゼルエンジン
作業機はなんといっても
エンジンが決めます。ハイ
パワーとねばり強さで定
評のヤンマーディーゼル
エンジンは、信頼性の高
さでも好評です。



V1-1

■外形寸法図(単位:mm)

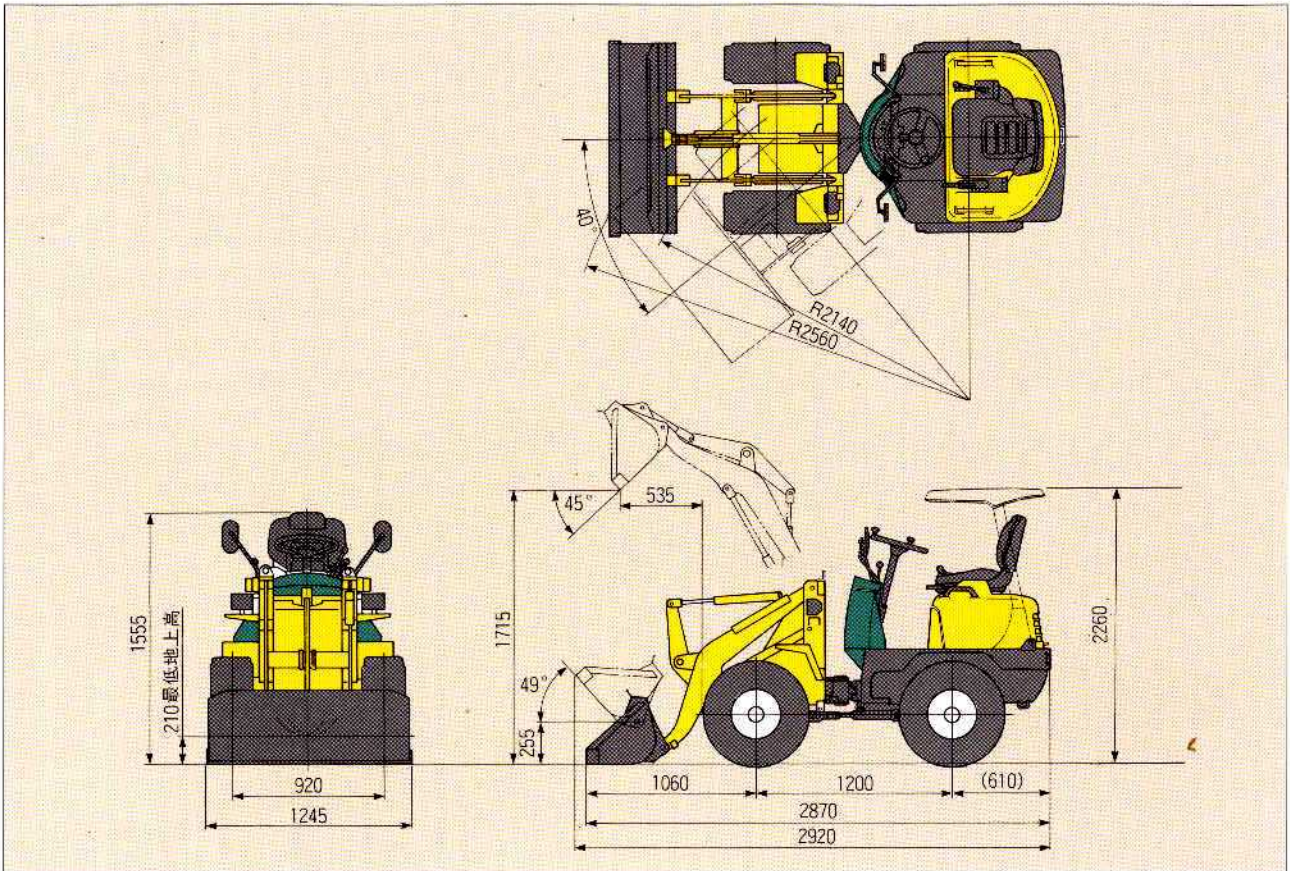

■要目

項目	● V1-1
●エンジン	
形式	● 立形水冷3気筒ディーゼル
名称	● 3TN66L-UKB
総排気量	● cc ● 658
定格出力/回転数	● PS/rpm ● 12.5/2600
●作業性能	
バケット容量	● m³ ● 0.16
常用荷重	● kg ● 270
ダンピングクリアランス	● mm ● 1715
ダンピングリーチ	● mm ● 535
走行速度	1速 ● km/h ● 0~6.5
(前後進共)	2速 ● km/h ● 0~10.0
最少旋回半径(最外側部)	● mm ● 2560
アーティキュレート角度	● 度 ● 40
最低地上高	● mm ● 210

項目	● V1-1
●伝動装置	
形式	● HST
駆動形式	● 4輪駆動
タイヤ	● 10.0/70-12-4PR
●操作装置	
ステアリング形式	● アーティキュレート、パワーステアリング
ブレーキ形式	● 密閉乾式内拡式
●騒音	
周囲7mエネルギー平均	● dB(A) ● 70
●寸法および重量	
全長(バケット地上)	● mm ● 2870
全幅(車体/バケット)	● mm ● 1070/1245
全高	● mm ● 1555 (シート背あて)
機械重量	● kg ● 970
機体重量	● kg ● 830

■オプション

- バケット0.27(軽量物)
- キャノピー
- タイヤチェーン
- ターフタイヤ(低圧タイヤ)
- クイックカブラー
- マニュアルフォーク(クイックカブラータイプ)
- ハレットフォーク(クイックカブラータイプ)
- バックブザー

※小型特殊自動車は自賠責保険の加入が義務づけられています
※キャノピー付では公道は走れません。

●仕様は改良などにより、予告なく変更することがあります。●商品の色は印刷の関係上、実物と異なる場合があります。

●商品についてのお問い合わせは下記へ



⚠ 安全に関するご注意

- ご使用の際は、取扱説明書をよくお読みのうえ、正しくお使いください。
- 故障、事故を未然に防止するため、定期点検は必ずおこなってください。
- 機体重量3トン未満の建設機械の運転には、「車両系建設機械運転特別教育」の受講が必要です。

ヤマハディーゼル株式会社

●建機事業部 大阪市北区茶屋町1番32号(〒530) TEL(06)376-6250 FAX(06)373-1124

ヤマハディーゼル建機販売会社

- 北海道ヤマハ株式会社 札幌市厚別区厚別東4条4-3-1(〒004) TEL(011)898-8001 FAX(011)898-8088
- ヤンマー東北建機株式会社 仙台市宮城野区福田町東1-1-10(〒983) TEL(022)259-7201 FAX(022)259-7205
- ヤンマー関東建機株式会社 東京都東区五石11-1-17 2F(〒105) TEL(03)3815-0700 FAX(03)3816-0300
- ヤンマー中部建機株式会社 愛知県瀬戸郡蟹江町大字蟹江町幸次加55(〒487) TEL(05679)5-5355 FAX(05679)5-5039
- ヤンマー西日本建機株式会社 東大阪市高井田本通1-7-30(〒577) TEL(06)783-1121 FAX(06)783-7975
- 四国ヤマハ株式会社 香川県綾歌郡宮分寺町新居508-2(〒769-01) TEL(0878)74-9112 FAX(0878)74-9120
- ヤンマー九州建機株式会社 福岡市博多区西馬場1-2021-1(〒815) TEL(092)474-3361 FAX(092)451-1939