

アスリートジャスティ  
**Athletejusty**

**AJ319** 19.5PS/全面3条刈り



# すべてを、簡単・自在・快適に。 期待を超える新アスリート。

いろいろな刈り方が自由に行える全面3条刈りコンバインが、さらに使いやすく、そして力強く進化しました。  
わかりやすく簡単な操作性、湿田でも余裕の走行性、そのうえ、刈取りから脱こく、排出まで  
高能率・高精度な作業を充実機能が実現。メンテナンス性やセーフティ機能にも力を注いだ、  
あなたの日々の価値を高めてくれる頼もしい相棒です。



AJ319  
ウイングハンドル仕様



AJ319  
モノレバー仕様



アスリートアスリート  
ヤンマーコンバイン **Athletejusty** AJ319  
19.5PS/3条刈り

ヤンマーのアスリートなら、  
ここが快適、使いやすい！  
高精度と高能率を実現。

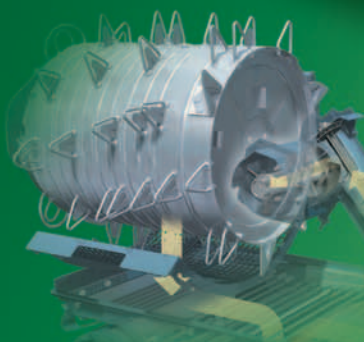

脱こく・選別が確実、  
丁寧に、あざやかに。  
●新あざやか脱こく



扱いやすく、前が見やすく、  
まっすぐ直進、自在に旋回。  
●多機能ウイングハンドルFDS



わかりやすく、使いやすく、  
操作する人にやさしい設計。  
●イージーオペレーション

先進の脱こく  
選別システム

確実に、しかも、  
やさしく丁寧に。  
格別のあざやかさ。

こぎ胴長 **460mm**

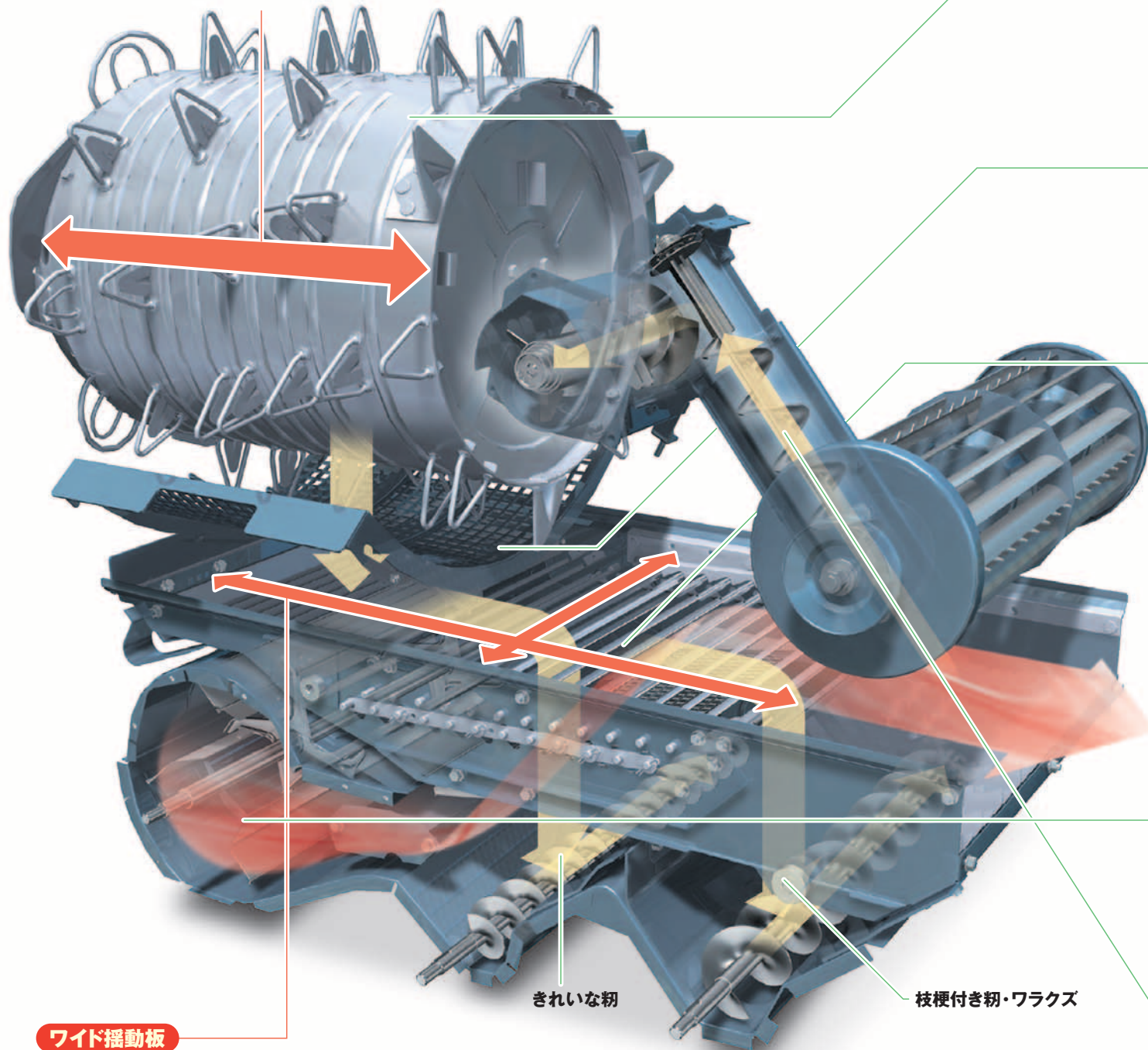

きれいな籾

枝梗付き籾・ワラズ

ワイド揺動板

幅 **500mm** × 長さ **950mm**

籾の流れ

脱こくも選別もきれいに効率よく。

●新あざやか脱こく

「ロングこぎ胴」+「あざやか処理胴」により、処理能力を大幅に向上。余裕の作業が行え、大切に育てた籾を大事に収穫します。



刈取られた稲穂を  
脱粒します。

ワクラス上のこぎ胴で余裕の脱こく。

●ロングこぎ胴

**400mm** × **460mm**

枝梗をやさしく除去、きれいに仕上げる。

●あざやか処理胴

**130mm** × **270mm**



ワラズと籾を  
選別します。

錆びにくく  
耐久性に優れ、掃除  
も簡単にできる。

●ステンレス製受け網

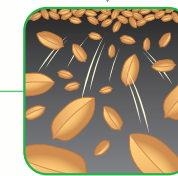
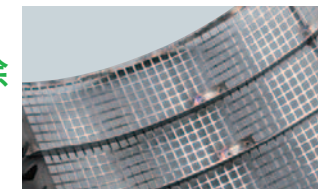

きれいな籾を1番  
コンベアに落とします。  
枝梗付き籾や  
ワラズは  
2番に落とします。

籾の受けが広く、余裕の処理能力を発揮。

●ワイド揺動板

**500mm** × **950mm**

面倒な操作なしで、流量に応じて高精度に選別。

●ハイグレードクリーンセレクション

ワラ流量を検出し、チャフシーブ角度と風量を自動調節します。

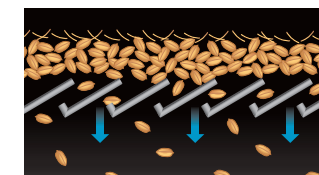

籾流量が少ない低速作業時はチャフシーブ角度を小さくし、チリや枝梗が付いた籾の混入を防ぎます。

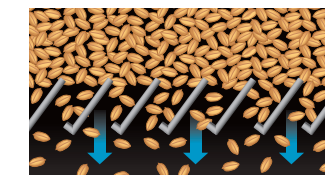

籾流量が多い高速作業時はチャフシーブ角度を大きく開いて、能率よく籾を回収します。

湿材の詰まりを抑え、選別能力を向上。

●ヒートファン

エンジン周辺で発生した熱風を風選部に送り、籾を乾かして詰まりにくくします。



ワラズや枝梗付き籾を  
「あざやかロータ」に運びます。

●オーガ方式2番還元装置



AJ319  
3TNM72 **19.5PS** /2600rpm

湿田作業も余裕、  
静かでねばり強い。  
●ハイパワー  
ディーゼルエンジン搭載

ゆとりのパワーで湿材などの悪条件にも  
強く、しかも低騒音・低燃費。環境にもや  
さしい、排ガス規制対応エンジンです。



# 刈り方を選ばない 全面刈り。さらに、 旋回も自由自在。



## どんな刈り方もおまかせ。●全面刈り



クローラ幅と刈幅がほぼ同じなので、刈取りは左回りも右回りも自由自在。未刈稲を踏むことなく、中割りや往復刈りもきれいに、あぜぎわ刈りも簡単できます。



## ●多機能ウイングハンドルFDS



前方も見やすく安心して作業ができ、さらに、ハンドルを切った分だけなめらかに反応のいい方向転換ができるFDSを搭載。長時間作業でも、疲れにくく快適です。

刈取部昇降スイッチをハンドルに装備。頻繁に行う刈取部の上下もラクラク。

※刈取部昇降は多機能シフトレバーのスイッチでもできます。



### モノレバー仕様

刈取部上下と機体の旋回がレバー1本で操作可能。

### ●オールマイティステアリング

指先だけで微妙な糸合わせができるフィットステアリング。



## FDS [Fulltime Drive System 常時駆動方式] で、まっすぐ直進、スムーズに旋回。

走行用と旋回用の2つのHSTを搭載。

優れた直進性とガクガクしない旋回性を実現。

- ゆるやかな旋回からスピントーンまで、簡単・スムーズに。
- 湿田での作業にも、優れた旋回性と走行性を発揮。
- ノークラッチで超低速から高速まで無段階に変速可能。





# 刈取作業を考えたレイアウト。だから、使いやすい。

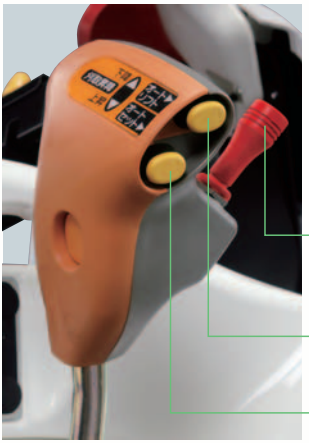

作業中の主要操作が  
変速レバーから  
手を離さずにできる。

### ●多機能シフトレバー

- 1 **刈取部昇降スイッチ**  
刈取作業中、刈高さを調節可能。  
※ウイングハンドルの昇降スイッチでも操作できます。
- 2 **刈取オートリフトスイッチ**  
「刈取オートリフトスイッチ」で、刈取部をワンタッチ上昇。
- 3 **刈取オートセットスイッチ**  
「刈取オートセットスイッチ」で、刈取部をワンタッチ下降。

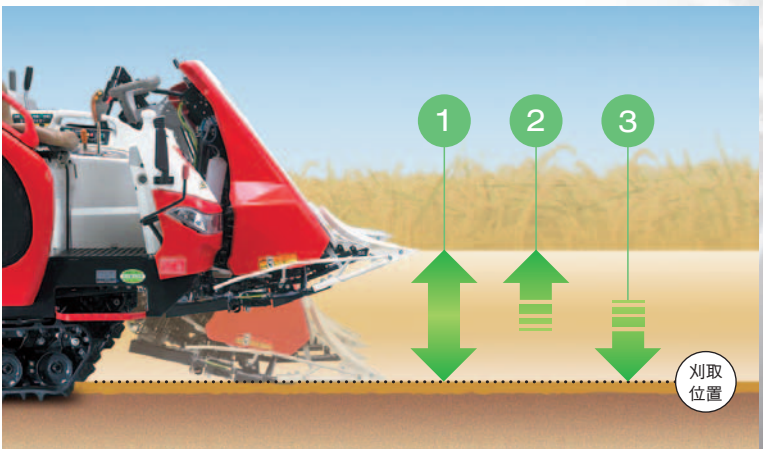

運転席に座ったままで  
開閉操作が簡単にできる。

### ●らくらく手もと分草かん

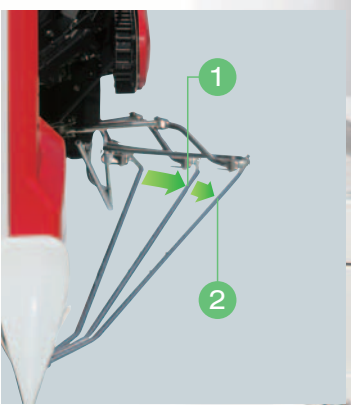
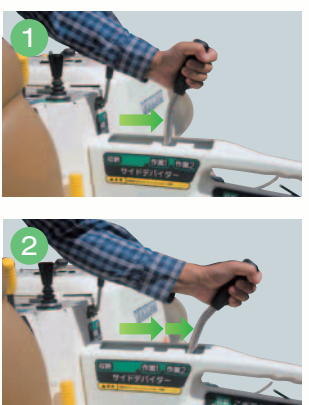

広範囲を照らし、  
夜間の作業も  
明るく快適。

### ●ワイドヘッドライト

運転席サイドにもライトを付け、足もとを見やすくしました。



必要な情報を大文字で見やすく表示。  
作業中のチェックが簡単にできる。

### ●コンビネーションメーター

見やすく、わかりやすい。●大文字表示

ハンドル角度やシート位置が調整でき、  
ラクな姿勢でゆったり作業ができます。

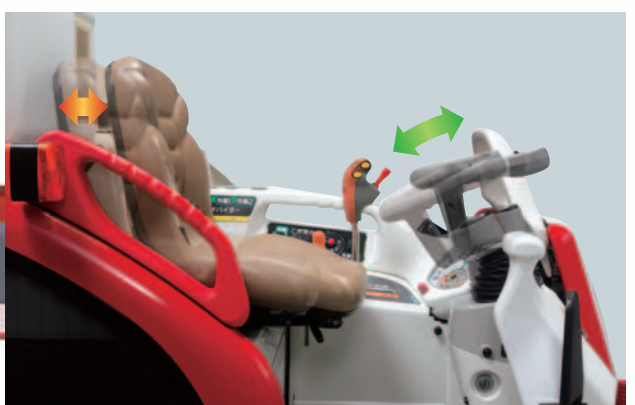

らくらく  
余裕の排出

# 作業能率が 大幅にアップする、 大容量グレンタンク搭載。



大変な籾袋運びは不要、  
長時間連続作業が可能。  
●大容量樹脂製グレンタンク

樹脂製を採用し軽  
量化も実現。湿田  
性能が向上、排出  
回数が減り、能率  
が上がります。

**410ℓ**  
(籾袋約8袋)



排出範囲が広く格納も簡単。  
●中折れ式ロングオーガ



ロングオーガ  
**3180**  
mm

■手動タイプ (L仕様)

ロックを解除す  
るだけで、オー  
ガの折りたたみ  
が手で簡単  
にできます。

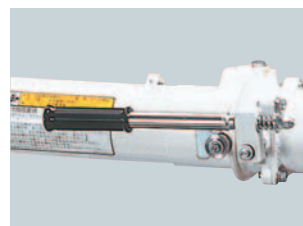

■電動タイプ (LE仕様)

操作はスイッ  
チを押すだけ。手  
をはなせば停止  
するので安心  
です。



ボタンワンタッチで  
とても簡単。

●オーガオートリターン

オーガ収納はボタンワンタッチ。  
収納の手間を省きます。  
※手動による収納もできます。



一人作業ができる。

●リモコンオーガ (オプション)

オーガ先端のスイッチで、オー  
ガの上下左右と排出のON・  
OFF操作ができます。

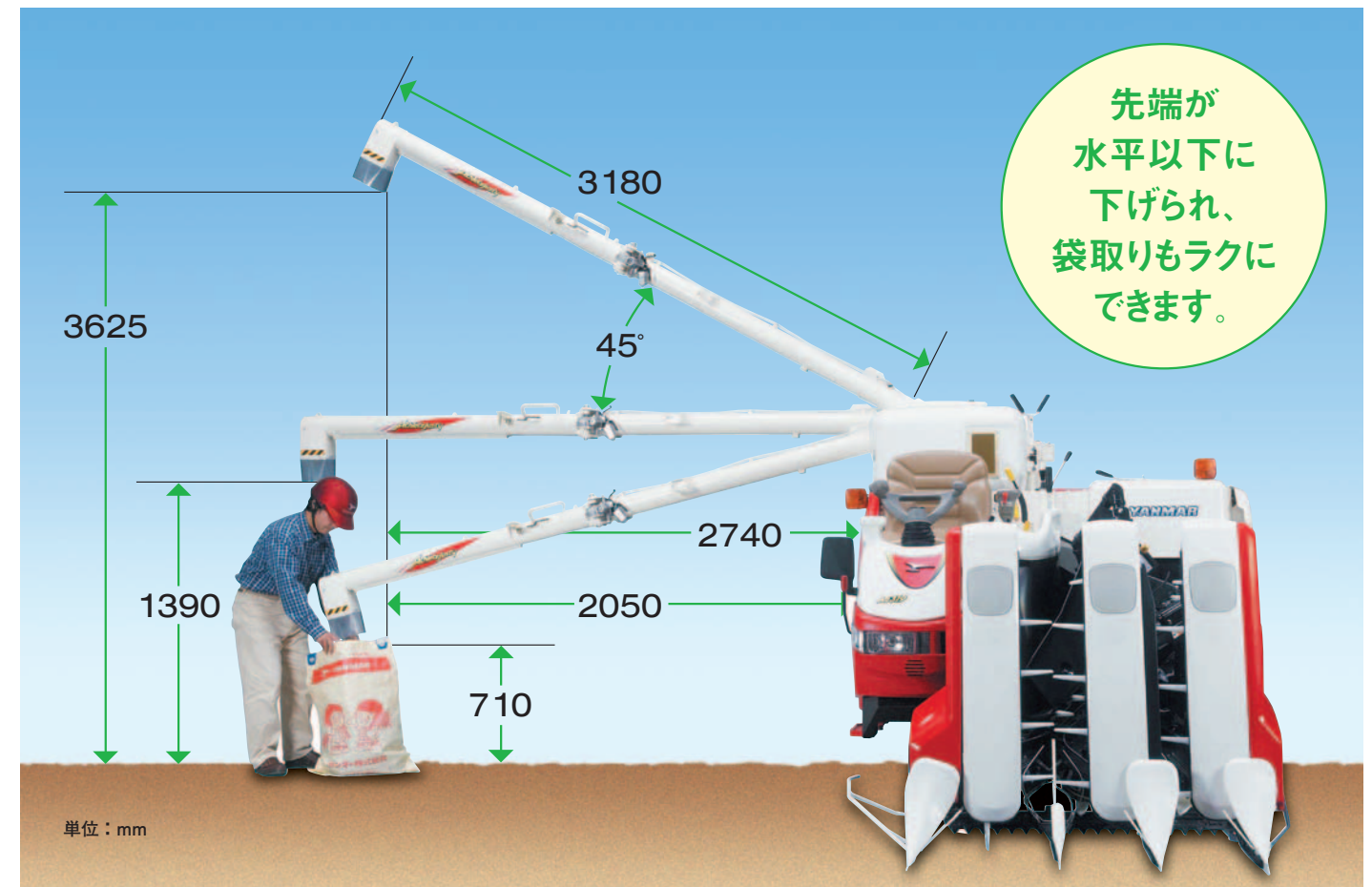

快適設計&  
セーフティ機能

# 安全性を徹底追求。 作業に大きな 安心感をプラス。

低い位置に補助ステップを設定。  
アシストバーと合わせて、  
運転席への乗り降りがらくらく。

●らくらく補助ステップ&安心アシストバー

ステップ高さ  
**370**  
mm

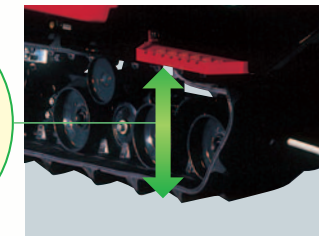

補助ステップ

アシストバー

供給ガイドを上げると自動でプレートが出て、  
手こぎ作業時の巻き込みを防止。

●フィードチェン安心プレート



**NEW** 燃料給油が  
ラクにできる。  
格納式給油スタンド



ほ場条件に合わせて選べる2種類。  
湿田でも強いけん引力を発揮。

●クローラ



標準用クローラ ※H仕様



湿田用クローラ ※J仕様

車への積降ろしや  
あぜ越え時でも急激な  
姿勢変化がなくスムーズ。

●可動転輪

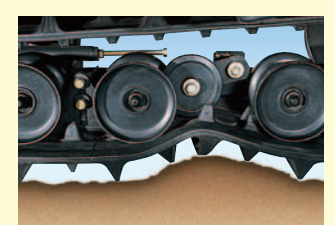

充実のセーフティ機能。

誤操作による危険を防止。

●エンジン始動安全装置



万一の時、素早く簡単に停止できる。

●エンジン緊急停止スイッチ



整備・点検時の事故を防ぐ。

●カッターカバー開時エンジン自動停止スイッチ





# 各々がオープン。 点検整備がとてもカンタン。



●刈取サイドオープン  
キャスターなしでオープンできます。



●らくらくフィードチェンオープン



●ステンレス製受け網は簡単に着脱

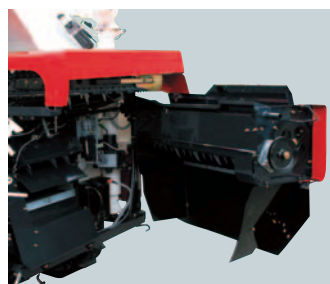

●カッターオープン

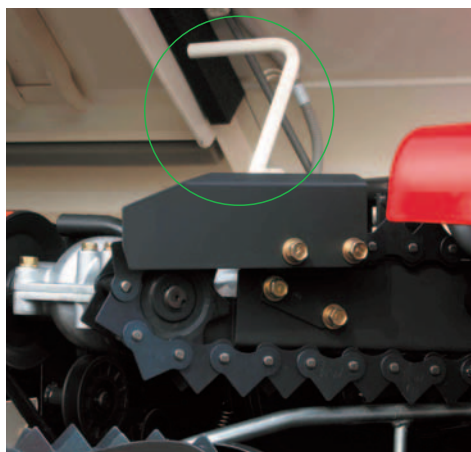

●排ワラチェンオープン  
詰まりが生じても簡単に取り出せます。



●引越しユニット着脱



●グレンタンクオープン



●エンジンルームオープン



●集中注油装置



## AJ319

■総排気量:903cc  
■出力/回転数:  
14.3kW (19.5PS)/2600rpm

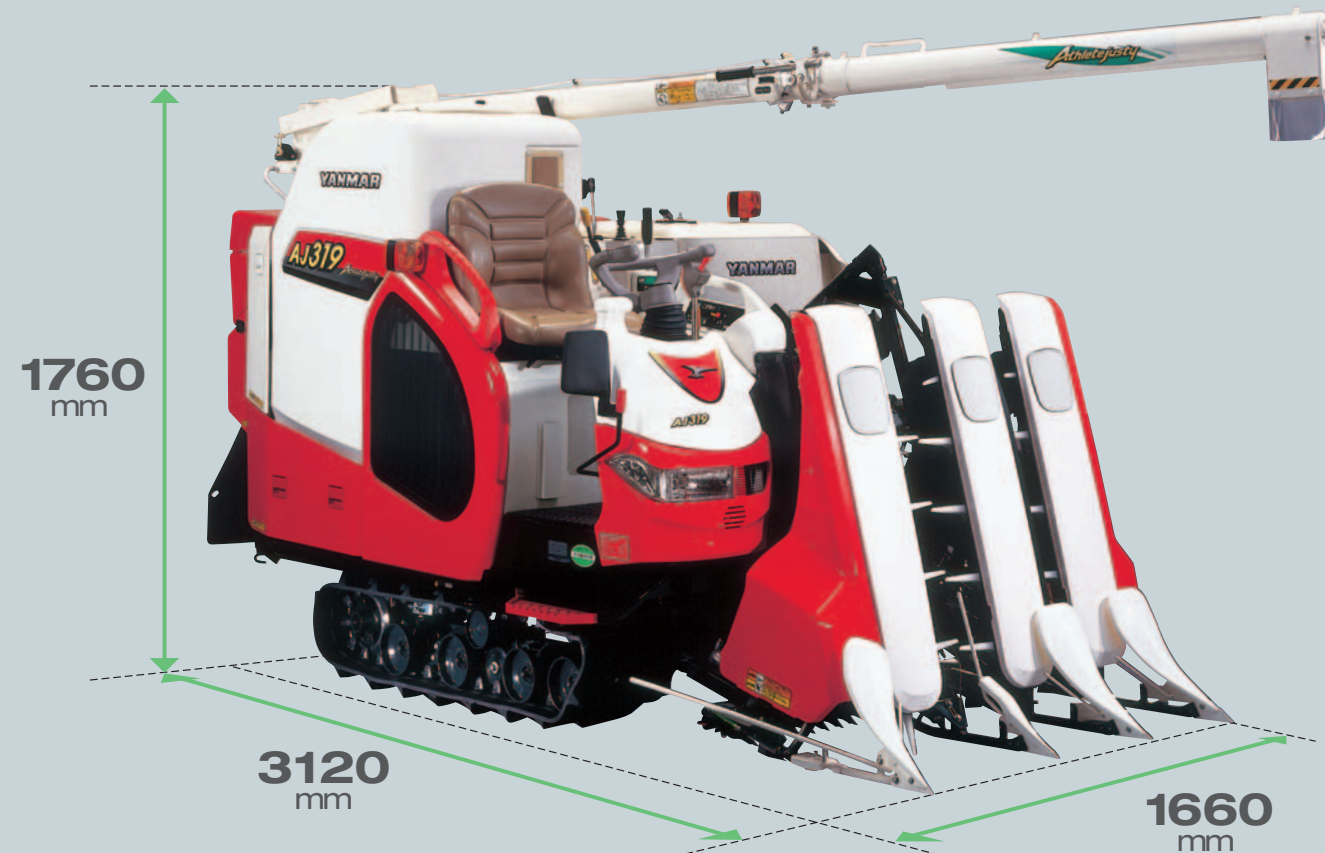

### ●オプション



●OK  
デバイダ  
OK-AJ318  
90度近く倒れた稲でも、追刈り・向刈り・斜刈りが可能。困難だった右倒伏稲も刈取りできます。

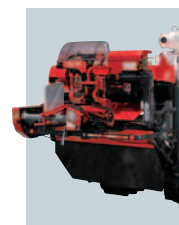

●結束機  
KY-AJ218  
ワラの回収が容易になります。



●リモコン  
オーガ  
CSW-AJ218  
オーガ先端で操作でき、1人作業を可能にしました。



●パラソル  
スタンド  
7S7460-02000  
※パラソルは取り扱っておりません。

型式名	AJ319
OKデバイダ	OK-AJ318/OK-AJ318,R
リモコンオーガ	CSW-AJ218,ZZZ
結束機	スライド仕様 束寄せ仕様 タッター仕様
	KY-AJ218 KY-AJ218,T KY-AJ218,TR
パラソルスタンド	7S7460-02000
集束装置	D-AJ218,SSS
作業灯 (オーガ先端・扱ぎ口)	7S7460-04000
カッター刃組替部品 15枚→27枚	7J5160-21500
排ワラガイド手元操作	7S7460-03000

主要諸元

名称		ヤンマーコンバイン						
型式名		AJ319						
区分		MHL	MJL	HL	JL	HLE	JLE	
機体寸法	全長(カッター付) (mm)	3120						
	全幅 (mm)	1660						
	全高 (mm)	1760						
機体質量(重量)(カッター付) (kg)		1195	1225	1220	1250	1225	1255	
エンジン	型式名	3TNM72						
	種類	水冷4サイクル3気筒立形ディーゼル						
	総排気量 (cc)	903						
	出力/回転数 (kW(PS)/rpm)	14.3(19.5)/2600						
	使用燃料	ディーゼル軽油						
	燃料タンク容量 (ℓ)	15						
走行部	始動方式	セルスタータ方式						
	クローラ 幅×接地長 (mm)	330×1040	400×1040	330×1040	400×1040	330×1040	400×1040	
	中心距離 (mm)	790	820	790	820	790	820	
	平均接地圧 (kPa [kgf/cm <sup>2</sup> ])	17.1[0.174]	14.4[0.147]	17.4[0.178]	14.7[0.15]	17.5[0.178]	14.8[0.151]	
	変速方式	HST無段変速			HST無段変速(FDS)			
	変速段数 (段)	前後進無段×副変速2段						
刈取部	変速速度 (エンジン定格回転速度時) (m/s)	前進・作業0~0.60:走行0~1.17 後進・作業0~0.56:走行0~1.00			前進・作業0~0.60:走行0~1.26 後進・作業0~0.56:走行0~1.05			
	刈取条数 (条)	3						
	デバイダ先端間隔 (mm)	1100~1150						
	刈取装置型式	往復動刈刃						
	刃幅 (mm)	1100						
	変速段数 (段)	2						
脱穀選別部	刈高さ範囲 (mm)	50~150						
	こぎ深さ調節方式	電気モータ式(手動・自動併用)						
	脱穀方式	下扱軸流式						
	こぎ胴 径×幅 (mm)	400×460						
	回転速度 (rpm)	540						
	2番処理胴 径×幅 (mm)	130×270(あざやか処理胴)						
穀粒処理部	回転速度 (rpm)	1900						
	揺動選別板の幅×長さ (mm)	500×950						
	脱穀処理方式	グレンタンク・オーガ排出						
	タンク容量 (ℓ)	410(約8袋)						
吐出口数 (口)	—							
排わら処理装置(オプション)	ディスクカッター(結束機・タター・集束装置)							
諸装置	警報装置	警報(チャージ油圧・水温・燃料・脱穀・初満量・排わら・わら処理)・バックブザー 扱深さ自動制御・刈取オートリフト/オートセット・刈取オートクラッチ						
	自動化装置	オーガオートリターン					フィードチェンストップ オーガオートリターン	
	安全装置	エンジン始動安全・エンジン緊急停止スイッチ・カッターカバー開時エンジン自動停止・排わら受継部つまり時自動停止						
	その他の装置	集中注油装置・防鼠ハーネス						
適応作物全長 (mm)	550~1200							
倒伏適応性	向刈り70°追刈り85°以下							
作業能率(計算値) (分/10a)	33~60							
安全鑑定番号	(新規届出予定)							
型式認定番号(新型自動車番号)	—							
運転免許	小型特殊							

主要装備

●:標準装備

型式名	AJ319					
区分	MHL	MJL	HL	JL	HLE	JLE
ウイングハンドルFDS	—	—	●	●	●	●
オールマイティステアリング	●	●	—	—	—	—
多機能シフトレバー	●	●	●	●	●	●
刈取オートリフト/オートセット	●	●	●	●	●	●
刈取オートクラッチ	●	●	●	●	●	●
刈取オートストップ	●	●	●	●	●	●
らくらく手もと分草かん	●	●	●	●	●	●
こぎ深さ自動調節	●	●	●	●	●	●
新あざやか脱こく	●	●	●	●	●	●
ハイグレードクリーンセレクション	●	●	●	●	●	●
フィードチェンストップ	—	—	●	●	●	●
グレンタンク	●	●	●	●	●	●
中折れ手動オーガ 3.18m	●	●	●	●	—	—
中折れ電動オーガ 3.18m	—	—	—	—	●	●
クローラ	標準	●	●	—	●	—
	湿田用	—	●	—	●	—
ディスクカッター	●	●	●	●	●	●

ヤンマー株式会社

〒530-8321 大阪市北区茶屋町1番32号  
http://www.yanmar.co.jp

⚠ 安全に関するご注意

- ご使用の際は、取扱説明書をよくお読みのうえ、正しくお使いください。
- 無理な運転は商品の寿命を縮め、故障・事故の原因となることがあります。
- 故障・事故を未然に防止するため、定期点検は必ずおこなってください。

■商品についてのご意見、ご質問は下記へ…



このカタログの仕様は、改良などにより、予告なく変更することがあります。