

YANMAR

C6R

ヤンマ-クロ-ラキャリヤ

TOUGH &
HIGH
PERFORMANCE
CARRIER

Engine output : 6.1PS
Max.loading weight : 600kg
Max.traveling speed : 3.4km/h



Beautiful Machines YANMAR



荷台は分厚い**頑強**設計。
土木にうれしい本格キャリヤだ。
このクラスのキャリヤとしては思いきった厚板構造。しかも主クラッチを乾式多板式にして、動力伝達機構も耐久性を大幅アップ。酷使に耐える頑強設計です。



操作かんたん、ダンプも油圧。
使いやすさも本格装備だ。
クラッチと変速レバーが連動。だから運転操作がたいへんやさしい。また、油圧ダンプも軽がるで、排土作業もスピーディ。手軽に使える便利なキャリヤです。



幅**790mm**の超スリムボディ。
都市部や狭所土木に最適だ。



790mm

軽トラックの入れない狭い路地奥でも、これならすいすい、らくらく。能率的なスピード作業が可能です。住宅密集地での土木作業から、造園・山林道作業まで幅広くお役に立ちます。

セルスタートで一発始動。
力強さの空冷ディーゼルだ。
小さいながら高出力で高性能。しかも低燃費のヤンマー空冷ディーゼルエンジン搭載。セルスタートだから始動が楽で、そのうえ自動エア抜き方式だから、エア抜きの手間も不要です。



こまめに、手軽に、 うんとふんばる 歩行形。

土木専用の 本格超ミニキャリヤ、誕生。

小さいけれど、力持ち。
7.1PSの空冷ディーゼルエンジン。
600kgの標準積載力。総重量は約1.2トン。
4.1トンの積載力。1.4トンの自重。1.7km/hの走行速度。
600kgの標準積載力。総重量は約1.2トン。



セフティストップレバーで
後進走行も安全だ。

狭い現場でのバック走行時も安心。壁などの障害物にオペレータがつかまっても、体がレバーにふれるとクラッチを自動的にOFF。走行をストップさせる安全装置です。



CBR

- (歩行形・ゴムコロラタイプ)
- エンジン出力:6.1PS
- 積載容量:0.26m³(山積)
- 走行速度:前進0~1.4~3.4 km/h
後進0~1.7 km/h

C6R

■外形寸法図(単位:mm)

C6R

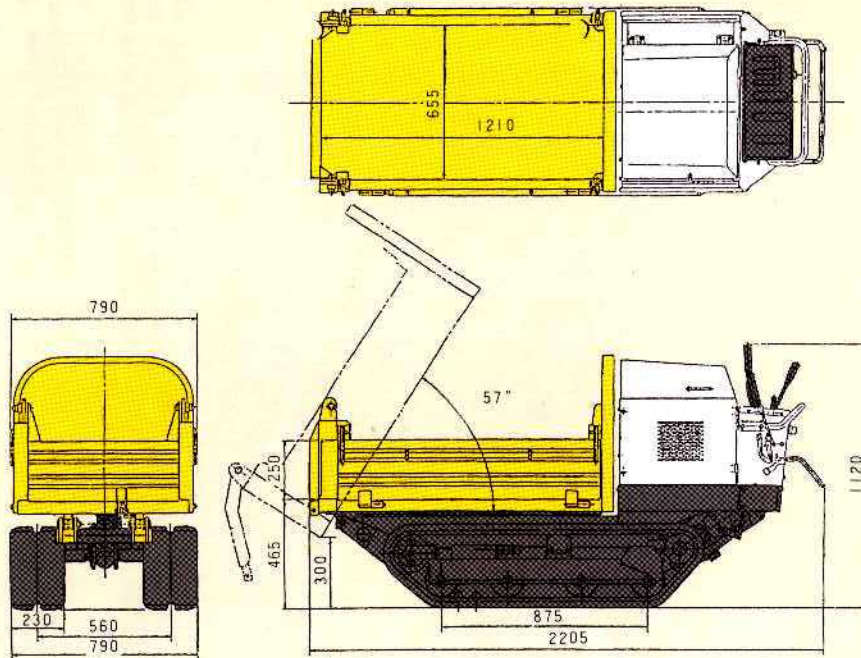

■要目

項目	C6R
●エンジン	
形式	空冷ディーゼル
名称	L70A
定格出力/回転数	●PS/rpm ● 6.1/1500
●作業性能	
最大積載量	●kg ● 600
最大ダンプ角	●度 ● 57
ダンブクリアランス	●mm ● 300
荷台容量	
平積	●m ³ ● 0.20
山積	●m ³ ● 0.26
荷台(全長×全幅×全高)	●mm ● 1210×655×250
走行速度	
前進	●km/h ● (F1)1.4 (F2)3.4
後進	●km/h ● (R1)1.7
登坂能力(積載時)	●度 ● 25

項目	C6R
●駆動操作	
動力伝達方式	● 機械式
●足まわり	
最低地上高	●mm ● 155
軸距(タンブラ中心距離)	●mm ●
輪距(履帯中心距離)	●mm ● 560
クローラ幅(ゴム)	●mm ● 230
接地圧(積載時)	●kg/cm ² ● 0.27
●その他	
バッテリー	● 34B19R
燃料タンク容量	●ℓ ● 5.5
●寸法および重量	
全長×全幅×全高	●mm ● 2205×790×1120
機械重量	●kg ● 480

■塗装色

- ヤンマーサフランイエロー(マンセル記号:1.0Y 7.5/11)
- ヤンマーチャコールグレー(マンセル記号:N 2.0)
- ヤンマークリームホワイト(マンセル記号:5.0Y 9/1)

1. 本機を運転するには労働安全衛生法による資格が必要です。

●最大積載量(最大作業能力)1トン未満の場合、「小型不整地運搬車特別教育」修了証。●最大積載量(最大作業能力)1トン以上の場合、「不整地運搬車運転技能講習」修了証。
 詳細は最寄りのヤンマー販売会社へおたずねください。

2. 公道走行時は積載できません。



●商品についてのご意見・ご質問は下記へ

●ヤンマーは、迅速な部品供給とアフターサービス体制を確立しています。

●万ーの場合は下記特約店、またはヤンマーの販売会社にご一報ください。

●このカタログの数値は1991年5月現在のものです。

●仕様は改良などにより、予告なく予告なく変更することがあります。

ヤンマーディーゼル株式会社

本社 大阪市北区茶屋町1番32号 〒530 TEL.(06)375-5250 FAX.(06)373-1124

00006011335 9106 9106