

YANMAR

ヤンマ-高速 ゴムクローラ キャリヤ **C80R-1**

**Tough &
High
Performance**

■エンジン出力

直噴ターボ170PS

■最大積載量

6000kg

■走行速度

0~10km/h

■機体重量

8240kg



YANMAR DIESEL



The New Concept
For Yanmar's Construction Machinery.
S·E·A·N·E
2001
(S) Safety (E) Environmentally friendly (A) Amenity
(N) No maintenance (E) Easy operation

新しいくらしのシーンが見えてくる。

美しい街、快適な住まい、楽しい環境…、
豊かな未来を創造していくためには、人と共に働く建設機械。
静かで安全、乗り心地がよくてラクな操作性、やさしいところを持った建設機械を、
独創的な技術で、ひと・まち・美しい地球へ。
それが21世紀にむかってヤンマーがめざす、新しい商品づくりのキーワード
(SEANE 2001)です。

キャビン仕様
(オプション)

C80R-1

**キー付
燃料タンクキャップ**
いたずらから守るため
キャップにキー付を採用。

**大容量
燃料タンク採用**
145ℓの大容量タンク。
長時間作業もOK。

**樹脂製
新形キャノピー**
丸いフォルムが美しい。
人にやさしい新設計。

**でっかく、強い
新形ベッセル**
大容量を一度に積める
でっかく頑強なスクープ
エンド形荷箱を採用。

**ゆとりの
ダンプクリアランス**
排土作業が豪快にでき、
土はけも良好。

**デカ厚
ゴムクローラ**
耐久性を増した足まわり。

乗って
Powerful

**プレクリーナー
装備**
エレメントのメンテナンス
インターバルを大幅に
伸ばす、プレクリーナーを採用。

**寒冷期に強い
24V仕様**
寒冷地や冬場でも
エンジン始動一発。

フロントバンパー
作業中の接触などから
フロントグリルの
損傷を防止。

**エンジンは
キーストップ方式**
クルマと同じように
エンジン始動も停止も
キー1本でOK。

**エア抜きボタン
採用**
エア抜きは簡単な
ワンプッシュボタン方式。

使って
Joyful

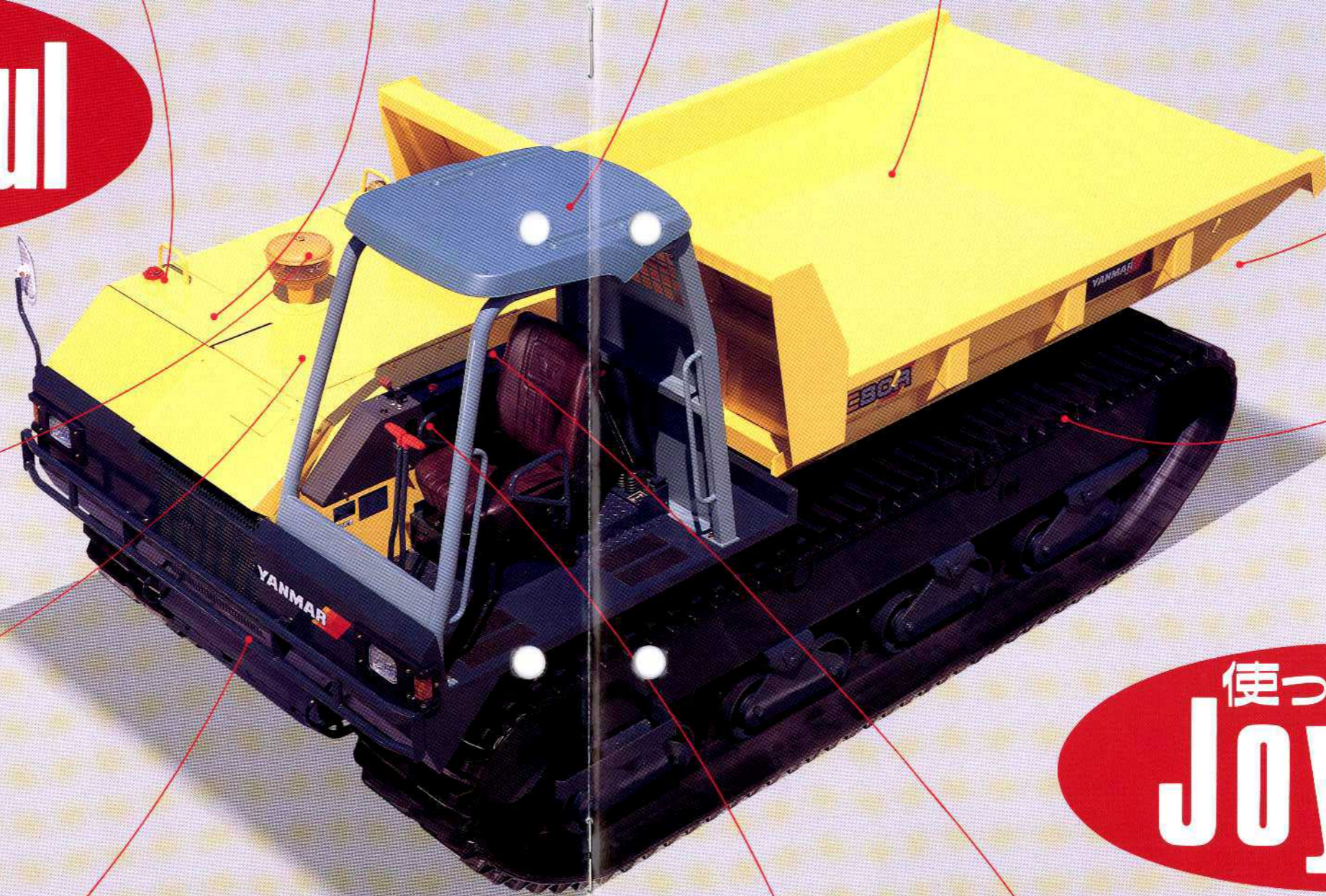

胸のすく走破性を実現!

最高速度は鉄クローラキャリヤの約2倍(当社比)

従来の鉄クローラキャリヤをしのぐ、約2倍のハイスピードを実現。たっぷり積んで、豪快に走破できます。作業範囲の拡大、作業能率の向上に対応した高速ゴムクローラキャリヤです。



前進も後進も、いつも前向き運転/ 回転式リバースシート採用

簡単な操作で容易に向きが変えられる回転式リバースシート。操作レバーを前後に装備していますので、常に進行方向に向かって運転ができます。特に方向転換ができないような狭い現場で真価を発揮します。



運転の簡単な HST方式採用

ペダルや変速レバーのないHST方式ですから、走行レバーのみで運転ができます。

HST

C80R-1

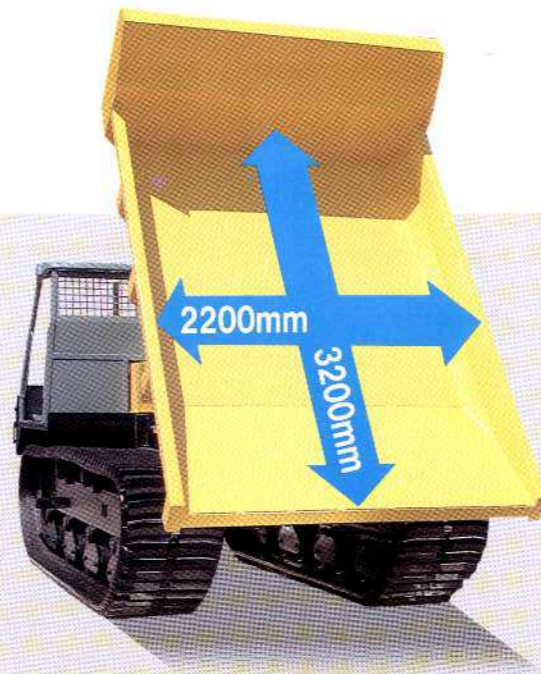

最大積載量(作業能力)は6000kg 頑強な大容量ベッセル採用

荷台寸法は全長3200mm、全幅2200mm、床面積7.04㎡と、従来の鉄クローラキャリヤに比べて約3.5倍の大きさを実現。荷箱底板厚さも6mmと分厚く頑強な設計です。土砂はもちろん、コンクリートや建設資材の積み込みもラクラク。一度に多くの運搬ができます。

余裕のダンプ角とクリアランス 排土機能がアップ

荷台いっぱいの土砂を豪快に排土させる余裕のダンプ角60度。しかもダンピングクリアランスも大きく、土ハケも良好です。



乗り心地の向上と履帯はずれを防止する 中つば式トラックローラ

ヤンマー独自の中つば式トラックローラ採用により、履帯はずれの悩みを減少。さらに偏心式トラックローラのため、デコボコ現場での走破力はグンと向上。走行中に履帯と下部ローラ間にスキ間が生じて、常に一方のローラが履帯をしっかりホールド。そのため、サイドから荷重がかかっても履帯がはずれにくい構造です。



耐久性をさらに強化 デカ厚ゴムクローラ採用

乗り心地がよく、苛酷な作業にも耐えられる分厚いゴムクローラを採用。舗装路面でのフットワークはもちろん、湿地・軟弱地での走破性もパワフルです。



ずば抜けた牽引力を発揮する 170PS直噴ターボディーゼル搭載

巨大なパワー、巨大なトルクを実現したキャリヤにマッチした高性能ディーゼル搭載。

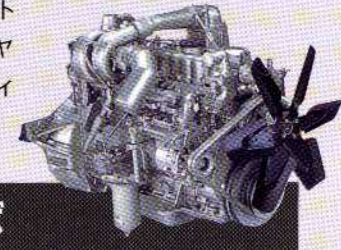

直噴ターボ

●メンテナンスが容易なワンタッチフルオープン式ボンネット採用。エンジンをフルカバーし、防音対策も考慮しています。



●履帯調整はワンタッチ!グリスアジャスタ方式。



●駆動輪、下部ローラに足まわりの耐久性を向上させるフロティングシール採用。

●インシュモータの採用で高い最低地上高を確保。ワイド履帯と相まって湿地・軟弱地もパワフルに走破!



なんとこんなにも仕事があそびやか。
ひとが主役の機能です。

C80R-1

■外形寸法図(単位:mm)

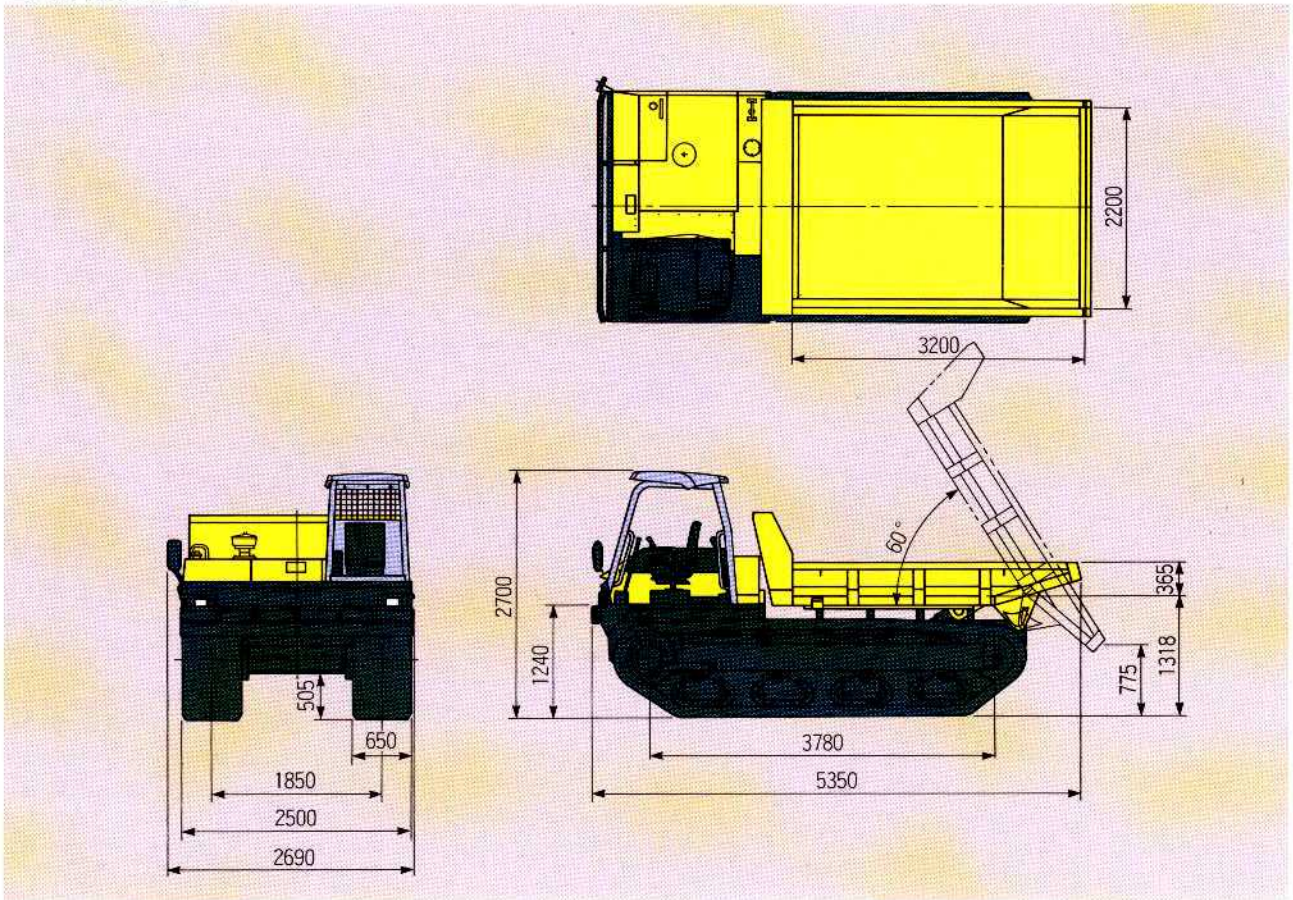

■要目

項目	● C80R-1	
●エンジン		
形式	● 立形水冷6気筒直噴ターボディーゼル	
名称	● H06C-T	
定格出力/回転数	● PS/rpm	● 170/2500
●作業性能		
最大積載量	● kg	● 6000
最大ダンプ角	● 度	● 60
ダンプクリアランス	● mm	● 775
荷台容量	平積 ● m ³	● 2.26
	山積 ● m ³	● 3.98
荷台(全長×全幅×全高)	● mm	● 3200×2200×365
走行速度	前進 ● km/h	● 0~10
	後進 ● km/h	● 0~10

項目	● C80R-1	
●駆動操作		
動力伝達方式	● HST	
●足まわり		
最低地上高	● mm	● 505
軸距(タンブラ中心距離)	● mm	● 3780
輪距(履帯中心距離)	● mm	● 1850
クローラ幅(ゴム)	● mm	● 650
接地圧(積載時)	● kg/cm ²	● 0.36
●その他		
バッテリー	● 115E41R×2	
燃料タンク容量	● ℓ	● 145
●寸法および重量		
全長×全幅×全高	● mm	● 5350×2500×2700
機械重量	● kg	● 8240

■オプション

- キャビン仕様
- 三方開きベッセル

●仕様は改良などにより、予告なく変更することがあります。●商品の色は印刷の関係上、実物と異なる場合があります。

●商品についてのお問い合わせは下記へ



ヤンマ・ディーゼル

⚠安全に関するご注意

- ご使用の際は、取扱説明書をよくお読みのうえ、正しくお使いください。
- 故障、事故を未然に防止するため、定期点検は必ずおこなってください。
- 最大積載量1トン以上の建設機械の運転には、「不整地運転車運転技能講習」の修了証が必要です。

ヤンマ・ディーゼル株式会社

●建機事業部 大阪市北区茶屋町1番32号(〒530) TEL(06)376-6250 FAX(06)373-1124

ヤンマ・ディーゼル 建機販売会社

●北海道ヤンマー株式会社	札幌市厚別区厚別東4条4-8-1(〒004)	TEL(011)898-8001	FAX(011)898-8088
●ヤンマー東北建機株式会社	仙台市宮城野区福田町南1-1-10(〒983)	TEL(022)259-7201	FAX(022)259-7205
●ヤンマー関東建機株式会社	東京都中央区八重洲2-2-11(〒104)	TEL(03)5202-0900	FAX(03)5202-5990
●ヤンマー中部建機株式会社	愛知県海部郡豊江町大字智江新町字久加555(〒497)	TEL(05679)5-5355	FAX(05679)5-5099
●ヤンマー西日本建機株式会社	東大阪市高井田本通1-7-30(〒577)	TEL(06)783-1121	FAX(06)783-7975
●四国ヤンマー株式会社	香川県綾歌郡国分寺町新居506-2(〒769-01)	TEL(0878)74-9112	FAX(0878)74-9120
●ヤンマー九州建機株式会社	福岡市博多区西月隈1-2021-1(〒816)	TEL(092)474-3361	FAX(092)451-1939